

---

## Fitting instructions

---

Make: Opel

Zafira; 2005->

Type: 4544

---

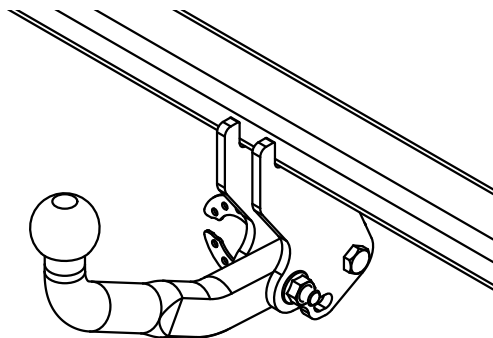

- NL Montagehandleiding
- GB Fitting instructions
- D Montageanleitung
- F Instructions de montage
- S Monteringsanvisningar
- DK Montagevejledning
- E Instrucciones de montaje
- I Istruzioni per il montaggio
- PL Instrukcja montażu
- SF Asennusohjeet
- CZ Pokyny k montáži
- H Szerelési útmutató
- RUS Руководство для монтажа

**BRINK®**

**Your perfect fit**  
brink.eu

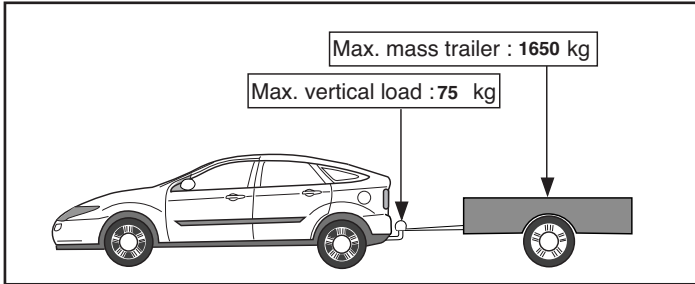
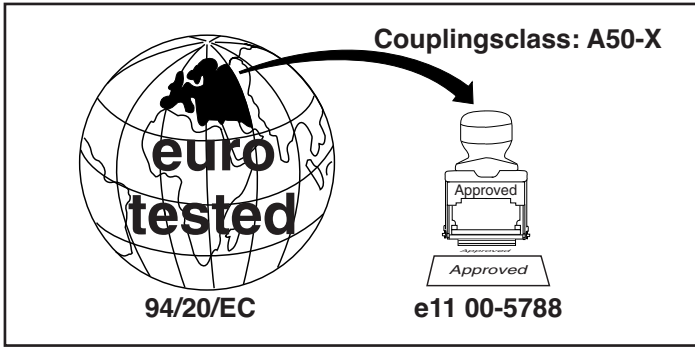

**D-Value: 9,6 kN**

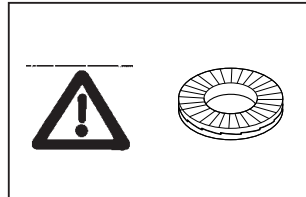
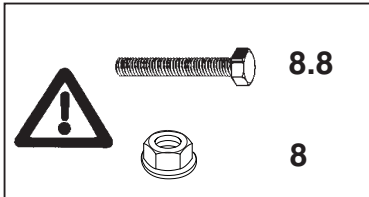

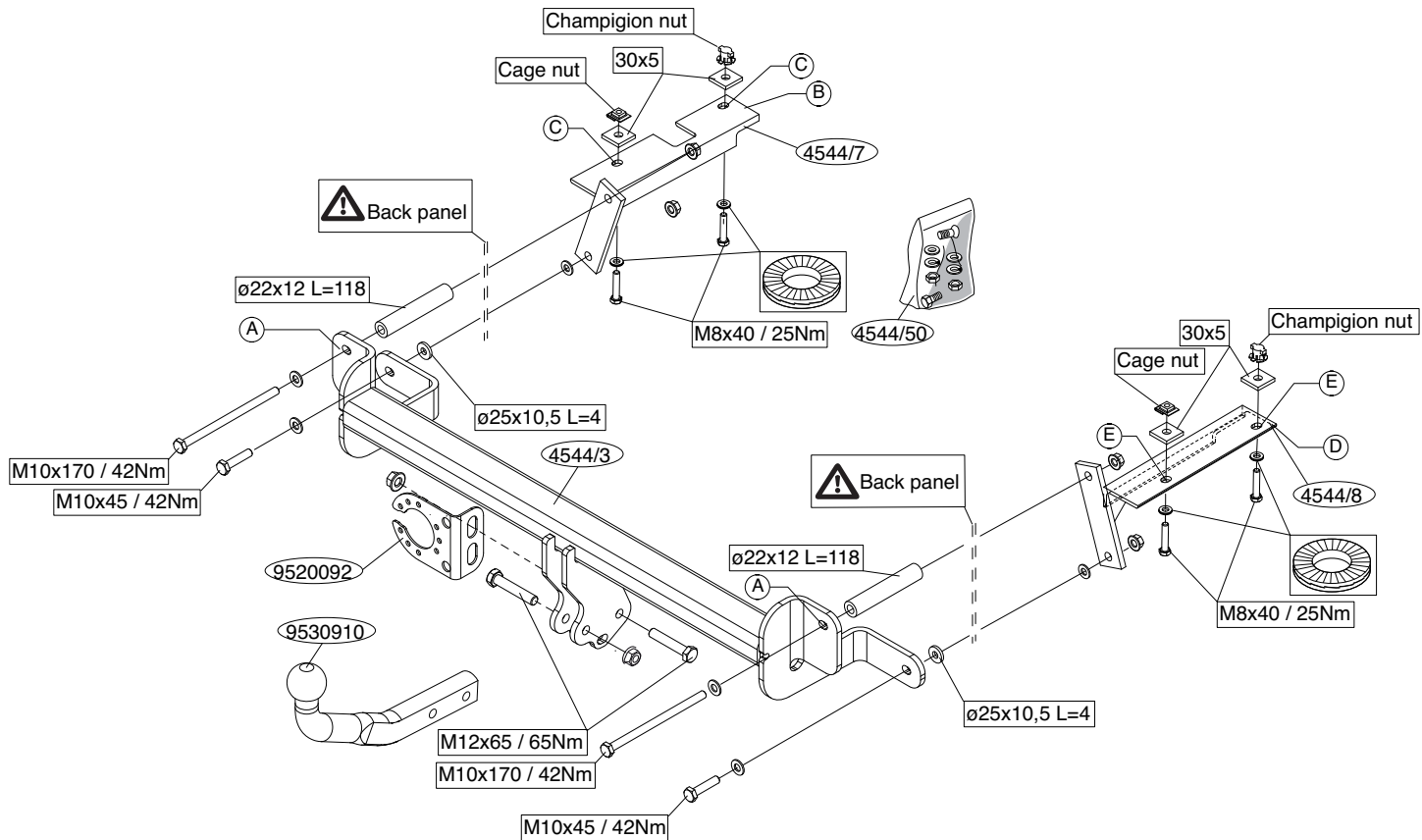

**NL****MONTAGEHANDLEIDING:**

1. Demonteer de bumper inclusief de stalen stootbalk van het voertuig.
2. Verwijder t.p.v. de aangegeven punten de rubberen doppen (zie fig. 1).
3. Boor de deukjes A rond 22 mm door.
4. Verwijder t.p.v. de contactvlakken van de contra's het anti-dreun materiaal.
5. Plaats de contra B t.p.v. De punten C.
6. Plaats de contra D t.p.v. De punten E.
7. Monteer de trekhaak m.b.v. de afstandsbusen L = 118 mm.
8. Monteer de kogelstang inclusief stekkerplaat, sluitringen en zelfborgende moeren.
9. Draai alle bouten en moeren overeenkomstig tabel vast.
10. Zaag in het midden aan de onderzijde van de bumper een deel van 55 mm breed en 105 mm diep uit.
11. Monteer het verwijderde.

**Raadpleeg voor demontage en montage van voertuig onderdelen het werkplaats handboek.**

**Raadpleeg voor montage en bevestigingsmiddelen de schets.**

**BELANGRIJK:**

- \* Voor eventueel noodzakelijke aanpassing(en) "van het voertuig" dient men de dealer te raadplegen.
- \* Indien op de bevestigingspunten een bitumen of anti-dreunlaag aanwezig is, dient deze verwijderd te worden.
- \* Voor de max. toegestane massa, welke uw auto mag trekken, dient u uw dealer te raadplegen.
- \* **Bij het boren dient men er zorg voor te dragen, dat electriciteits-, rem- en brandstofleidingen niet worden geraakt.**
- \* Verwijder "indien aanwezig" de plastic dopjes uit de puntlasmoeren.
- \* Deze handleiding dient na montage bij de voertuigpapieren gevoegd te worden.

**GB****FITTING INSTRUCTIONS:**

1. Remove the bumper and the steel buffer beam from the vehicle.
2. Remove the rubber caps at the points indicated (see fig. 1).
3. Drill through the dents A approx. 22 mm.
4. Remove the anti-rumble material where the backplates are in contact.
5. Position backplates B at points C.
6. Position backplates D at points E.
7. Fit the tow bar with spacer tubes L = 118mm.
8. Fit the ball hitch, including socket plate including socket plate, flat washers and self-locking nuts.
9. Tighten all nuts and bolts to the torque indicated in the table.
10. On the underside of the middle of the bumper, saw out a portion measuring 55mm wide and 105 mm deep.
11. Fit the section removed.

**For dismantling and fitting the vehicle parts, see the site handbook. For fitting instructions and attachment method, see drawing.**

**NOTE:**

- \* **Should this installation process entail the cutting of the bumper – conformation MUST be obtained by the installation engineer of the customer's acceptance prior to completion. Brink International do not accept responsibility for any matters arising as a result of this miscommunication.**
- \* The dealer should be consulted for possible necessary adjustment(s) "of the vehicle".
- \* Remove the insulating material from the contact area of the fitting points.
- \* Consult your dealer for the maximum tolerated pull weight and ball hitch pressure of your vehicle.
- \* **Do not drill through electrical-, brake- or fuellines.**
- \* Remove (if present) the plastic caps from the spot welding nuts.
- \* This fitting instruction has to be enclosed in the vehicle documents after

fitting the towbar.

**D**

## MONTAGEANLEITUNG:

1. Die Stoßstange einschließlich des stählernen Stoßbalkens vom Fahrzeug abmontieren.
2. Bei den angegebenen Punkten die Gummikappen entfernen (siehe Abb. 1).
3. Die Einbuchtungen A etwa 22 mm durchbohren
4. Bei den Berührungsflächen der Gegenplatten das schallisolierende Material entfernen.
5. Gegenplatte B bei den Punkten C anbringen.
6. Gegenplatte D bei den Punkten E anbringen.
7. Die Anhängervorrichtung mit Hilfe der Distanzhülsen L = 118 mm.
8. Die Kugelstange einschließlich Steckdosenplatte, Unterlegscheiben und selbstsichernder Muttern montieren.
9. Alle Schrauben und Muttern gemäß den Angaben in der Tabelle festdrehen.
10. Auf der Unterseite der Stoßstange in der Mitte einen 55 mm breiten und 105 mm tiefen Teil herauschneiden.
11. Das Entfernte montieren.

**Für die Demontage und Montage von Fahrzeugteilen das Werkstatt-Handbuch zu Rate ziehen.**

**Für die Montage und die Befestigungsmittel die Skizze zu Rate ziehen.**

### HINWEISE:

- \* Für (eine) eventuell erforderliche Anpassung(en) "des Fahrzeugs" ist der Händler zu Rate zu ziehen.
- \* Im Bereich der Anlageflächen muß Unterbodenschutz, Hohlraumkonservierung (Wachs) und Antidröhnmaterial entfernt werden.
- \* **Vor dem Bohren prüfen, daß keine, dort eventuell vorhandene Leitungen beschädigt werden können.**
- \* Alle Bohrspäne entfernen und gebohrte Löcher gegen Korrosion schützen.

- \* Entfernen Sie "falls vorhanden", die Plastikkappen von den Punktschweißmuttern.
- \* Für das höchstzulässige Zuggewicht und der erlaubte Kugeldruck Ihres Fahrzeugs ist Ihr Händler zu befragen.
- \* Die Quetschmuttern müssen nach einem späteren lösen der Muttern gegen neue ausgetauscht werden, da ansonsten die Sicherungswirkung nicht mehr garantiert ist!

**F**

## INSTRUCTIONS DE MONTAGE:

1. Déposer le pare-chocs du véhicule y compris la traverse en acier.
2. Enlever les bouchons en caoutchouc à l'emplacement des points indiqués (voir la fig.1).
3. Percer les encoches A d'environ 22 mm.
4. Oter le matériel anti-vibrant qui se trouve sur les surfaces de contact des contre-pièces.
5. Positionner le contre-pièce B à l'emplacement des points C
6. Positionner le contre-pièce D à l'emplacement des points E
7. Monter l'attache-remorque à l'aide des entretoises L = 118 mm.
8. Monter la barre de la rotule y compris la prise électrique, les rondelles de blocage et les écrous autofreinés.
9. Serrer tous les boulons et écrous conformément au tableau.
10. Scier au milieu de la face inférieure du pare-chocs un morceau de 55mm de large et 105 mm de profondeur.
11. Monter ce qui a été retiré.

**Pour le montage et le démontage des pièces du véhicule, consulter la notice du fabricant.**

**Consulter le croquis pour voir le montage et les moyens de fixation.**

### REMARQUE:

- \* Pour une/des adaptations indispensables sur le véhicule, veuillez consulter le concessionnaire.
- \* Enlever la couche de bitume ou d'anti-tremblement qui recouvre éventuellement les points de fixation.
- \* Pour connaître le poids de traction maximum et le poids en flèche sur la

rotule autorisée du véhicule, veuillez consulter votre concessionnaire.

\* **Veiller en perçant à ne pas endommager les conduites de électrique, de frein et de carburant.**

\* Retirer "si présents" les embouts en plastique des écrous de soudure par point.

\* Cette notice de montage doit être conervée à bord du véhicule après montage de l'attelage.

**S**

## MONTERINGSANVISNINGAR:

1. Demontera stötfångaren inklusive stötranden av stål från fordonet.
2. Avlägsna gummikåporna vid de markerade punkterna (se fig. 1).
3. Borra ut groparna A runt 22 mm.
4. Avlägsna det bullerdämpande lagret från motbrickornas kontaktytor.
5. Placera motbrickan B vid punkterna C.
6. Placera motbrickan D vid punkterna E.
7. Montera dragkroken i chassit med distansbussningarna L = 118 mm.
8. Montera kulstången inklusive kontaktplattan, planbrickor och självlåsande muttrar.
9. Momentdrag alla skruvar och muttrar enligt tabellen.
10. Såga ut en del på 55mm bred och 105mm djup ur mitten av stötfångarens undersida.
11. Montera det som avlägsnats.

**Se verkstadshandboken för demontering och montering av fordons delar.**

**Se skissen för montering och monteringsmaterial.**

### OBS:

- \* Kontakta återförsäljaren om fordonet eventuellt bör modifieras.
- \* Om det finns ett bitumen- eller stötdämpande lager vid kontaktytor skall detta avlägsnas.
- \* Kontakta din återförsäljare för ditt fordons max. dragvikt och tillåtna kultryck.
- \* **Vid borrning skall man se till att elektrisk-, broms- och bränsleledningarna inte skadas.**
- \* Avlägsna de små plastlocken - om dessa finns - från punktsvetsmutterna.

\* Efter att draget är monterat, placera monteringsanvisningen tillsammans bilens övriga dokument.

**DK**

## MONTAGEVEJLEDNING:

1. Demonter kofangeren, inklusive køretøjets stålstødbjelke.
2. Fjern gummikapslerne ved de markerede punkter (jævnfør fig. 1).
3. Bor slagene igennem A på ca. 22 mm.
4. Fjern ved spændpladernes kontaktområder antistødmaterialet.
5. Anbring spændpladerne B ved punkterne C.
6. Anbring spændpladerne D ved punkterne E.
7. Monter anhængertrækket med afstandsbusningerne L = 118 mm.
8. Monter kuglestangen, inklusive kontaktplade, planskiver og selvlåsende møtrikker.
9. Spænd alle bolte og møtrikker jf. tabellen.
10. Sav midt på kofangerens underside en del på 55mm bredde og 105mm dybde ud.
11. Monter de fjernede dele.

**Rådfør for demontering og montage af dele til køretøjet arbejdspladshåndbogen.**

**Rådfør for montage og montagemidler skitsen.**

### BEMÆRK:

- \* Kontakt forhandleren i forbindelse med eventuelle påkrævede ændring(er) på køretøjet.
  - \* Undervognsbehandlingen skal fjernes de steder hvor trækket ligger an mod bilen.
  - \* Kontakt Deres forhandler for oplysninger om den maksimale trækraft og det tilladte kugletryk.
  - \* **Vær forsigtig ikke at bore i ledninger-,bremse eller benzinslange**
  - \* Fjern plasticpropperne "om de findes" fra de punktsvejsede møtrikker.
- \* DENNE MONTERINGSVEJLEDNING SKAL MEDBRINGES VED SYN.

**E****INSTRUCCIONES DE MONTAJE:**

1. Desmontar el parachoques inclusive el tope de acero del vehículo.
2. Retirar a la altura de los puntos indicados los tapones de goma (véase la fig. 1).
3. Taladrar las depresiones A 22 mm en redondo y totalmente perforadas.
4. Retirar a la altura de las superficies de contacto de las contratuercas el material anti-choque.
5. Coloque la placa de apoyo B en los puntos C.
6. Coloque la placa de apoyo D en los puntos E.
7. Montar el gancho de remolque por medio de los tubos distanciadores L = 118 mm.
8. Montar la barra de la bola inclusive placa enchufe, arandelas planas y tuercas de seguridad.
9. Apretar todos los tornillos y tuercas de acuerdo con los puntos de la tabla.
10. Serrar y sacar del centro del lado inferior del parachoques una parte de 55mm de ancho y 105mm de profundidad.
11. Montar lo retirado.

**Consultar para el desmontaje y montaje de piezas del vehículo el manual de instalación de taller.**

**Consultar el croquis para el montaje y medios de fijación.**

**N.B.:**

- \* Para (una) eventual(es) adaptación(es) 'del vehículo' consúltese al concesionario.
- \* Si en los puntos de fijación hay una capa de betún o anti-choque hay que quitarla.
- \* Consulte a su concesionario para el peso máximo de tracción y la presión de la bola admitida de su vehículo.
- \* **No agujerear cable de eléctrico, tubos de freno o gasolina"**
- \* Retirar, si presentes, los capuchones de plástico de las tuercas de soldadura por punto.

- \* Guarde estas instrucciones junto a la documentación del vehículo después del montaje del enganche.

**I****ISTRUZIONI PER IL MONTAGGIO:**

1. Smontare il paraurti e la barra d'acciaio dal veicolo.
2. Rimuovere i tappi in gomma dai punti indicati (vedi fig. 1).
3. Forare le fossette A con una punta da 22 mm.
4. Rimuovere il materiale antiurto dalle superfici di contatto delle contropiastre.
5. Posizionare la contropiastra B in corrispondenza dei punti C.
6. Posizionare la contropiastra D in corrispondenza dei punti E.
7. Montare il gancio traino sul telaio mediante le bussole distanziatrici L = 118 mm.
8. Montare l'asta della sfera, completa di piastra di contatto, rondelle e dadi autobloccanti.
9. Serrare tutti i dadi e bulloni alle coppie di serraggio indicate in tabella.
10. Segare via dalla parte centrale inferiore del paraurti un pezzo largo 55mm e profondo 105mm.
11. Montare quanto rimosso.

**Per lo smontaggio ed il montaggio dei componenti del veicolo consultare il manuale tecnico dell'officina.**

**Consultare il disegno per il montaggio ed i dispositivi di fissaggio.**

**N.B.:**

- \* Per eventuali necessari adattamenti "del veicolo" si consiglia di consultare il fornitore.
- \* Rimuovere lo strato di materiale isolante dai punti d'attacco.
- \* Per il peso complessivo trainabile della Vostra vettura, consultate il Vostro rivenditore autorizzato.
- \* **Praticando i fori, prestare attenzione a non danneggiare i cavi elettrici, i cavi del freno e i condotti del carburante.**
- \* Rimuovere, se presenti, i coperchietti in plastica dai dadi di saldatura per punto.
- \* Questa istruzione di montaggio deve essere allegata ai documenti del veicolo.

colo dopo l'installazione del gancio.

## PL INSTRUKCJA MONTAŻU.

1. Zdemonstrować z pojazdu zderzak wraz ze stalową belką zderzakową.
2. W oznaczonych miejscach usunąć gumowe nakładki (patrz rys. 1).
3. Przewiercić wgłębienie A do około 22 mm.
4. Usunąć w miejscu powierzchni stycznych przeciwnakrętek materiał amortyzujący.
5. Umieścić podkładki zabezpieczające B w punktach C
6. Umieścić podkładki zabezpieczające D w punktach E
7. Zamontować do podwozia hak holowniczy, stosując tulejki odległościowe L = 118 mm.
8. Zamontować drąg kuli wraz z płytą z gniazdem wtykowym, pierścieniami uszczelniającymi i nakrętkami zamozabezpieczającymi się.
9. Dokręcić wszystkie śruby i nakrętki zgodnie z tabelą.
10. Wypilować w środkowej części od spodu zderzaka odcinek szerokości 55mm i 105mm w głąb.
11. Zamontować to co zostało usunięte.

**Co do montażu i montowania części pojazdu zapoznać się z podręcznikiem warsztatowym.**

**Co do montażu i środków montażowych zapoznać się ze schematem.**

### Wskazówki:

- Po przejechaniu 1000 km dokręcić wszystkie elementy skręcane.
- **Podczas ewentualnych odwiertów upewnić się czy w pobliżu nie znajdują się przewody instalacji elektrycznej, przewody hydrauliczne lub przewody paliwowe.**
- Wszystkie ubytki powłoki lakierniczej zabezpieczyć przed korozją.
- Należy wyjąć ewentualne plastikowe zaślepki w punktach przyspawanych nakrętek.
- Stosować nakrętki oraz śruby gatunkowe dostarczone w komplecie.
- Utrzymywać kulę w czystości, oraz pamiętać o regularnym jej smarowaniu.

- Hak holowniczy zarejestrować w stacji diagnostycznej.

Zastosowanie się do powyższych wskazań gwarantuje Państwu bezpieczeństwo, niezawodność i sprawność naszego wyrobu przez cały okres jego użytkowania.

## SF ASENNUSOHJEET

1. Irrota ajoneuvosta puskuri sekä teräksinen iskunvaimenninpalkki.
2. Poista kumisuojukset merkityistä kohdista (ks. kuva 1).
3. Poraa lommot A noin 22 mm:n suuruiseksi.
4. Poista tärinänestomateriaali taustalevyjen kosketuspintojen kohdalta.
5. Aseta taustalevy B kohtien C kohdalle.
6. Aseta taustalevy D kohtien E kohdalle.
7. Kiinnitä vetokoukku välirenkailla L = 118 mm.
8. Kiinnitä kuulavetolaite (hitch) sekä pistorasialevy, sulkurenkaat ja itse-lukittuvat mutterit.
9. Kiristä kaikki pultit ja mutterit taulukon mukaisesti.
10. Saha irti puskurin alaosan keskiväliltä 55mm leveää ja 105mm syvä osa.
11. Kiinnitä irrotetut osat.

**Ajoneuvon osien purkamis- ja asennusohjeet, ks. työpaikalla käytetty käsikirja.**

**Asennus- ja kiinnitysohjeet, ks. piirros.**

### TÄRKEÄÄ:

- \* "Ajoneuvoa" koskevasta mahdollisesta tarpeellisesta sovellutuksesta/sovellutuksista on kysyttävä neuvoa jälleenmyyjältä.
- \* Mikäli kiinnityskohdissa on bitumi- tai tärinänestokerros, se on poistettava.
- \* Auton vetämää sallittua enimmäiskuormitusta on tiedusteltava jälleenmyyjältä.
- \* **Porattaessa on huolehdittava siitä, että ei jouduta kosketuksiin sähkö-, jarru- tai polttoainepöhtöjen kanssa.**
- \* Poista, "mikäli olemassa", pistehitsausmuttereiden muovisuojukset.



\* Nämä asennusohjeet on asennuksen jälkeen säilytettävä yhdessä ajo-neuvoa koskevien papereiden kanssa.

**CZ**

## POKYNY K MONTÁŽI

1. Odstraňte nárazník o ocelovou nosník nárazníku z vozidla.
2. Odstraňte gumové víčko dle návodu (viz schéma 1).
3. Vyvrtejte v místě zářezy A asi. 22 mm.
4. Odstraňte tlumivý materiál v místě kontaktu s opěrnými destičkami.
5. Umístěte opěrné desky B v bodech C.
6. Umístěte opěrné desky D v bodech E.
7. Na tažnou tyč připevněte rozpěrné trubičky L= 118m.
8. Připevněte kulovou tažnou hlavici včetně destičky se zásuvkou, plochých podložek a pojistných matic.
9. utáhněte všechny matice a šrouby kroutivou silou uvedenou v tabulce.
10. Ve spodní části středu nárazníku odřízněte část o rozměrech 55mm šířky a 105mm hloubky.
11. Připevněte odstraněnou část.

**Před demontáží a montáží částí vozidla konzultujte montážní příručku.**

**Montážní pokyny a metoda připevnění dle náčrtu.**

### DŮLEŽITÉ

- \* Pokud je potřeba provést na voze úpravy, obraťte se na svého prodejce.
- \* Pokud je místo montáže opatřeno asfaltovým nátěrem nebo vrstvou nátěru snižující hluk, odstraňte je.
- \* Pro informaci o maximálním nákladu povoleném k tažení se obraťte na svého prodejce.
- \* **Při vrtání dbejte zvýšené pozornosti, zejména co se týče elektrických, brzdových a palivových kontaktů.**
- \* Pokud jsou na maticích bodového svařování plastová víčka, odstraňte je.
- \* Po montáži uschovejte tento manuál k ostatním dokladům vozidla.

**H**

## SZERELÉSI ÚTMUTATÓ.

1. Távolítsa el a jármírCEl az ütközCEt és az acél ütközCErudat.
2. Távolítsa el a gumi védCEfedelet a feltüntetett pontokban (lásd az 1.ábrát).
3. Fúrja keresztül a mélyedést A kb. 22 mm-re.
4. Távolítsa el a zörgés elleni anyagot ott, ahol az alátétek érintkeznek.
5. A B ellentartó lemezeket illesszük fel a C pontokra.
6. A D ellentartó lemezeket illesszük fel a E pontokra.
7. Illessze az alvázhhoz a fékpajzsokat, valamint a vontatórudat L= 118m-es.
8. Illessze fel a gömb alakú rögzítCEt, az illesztCElemezzel, a lapos alátétekkel és az önmagától záródó anyacsavarokkal együtt.
9. Szorítsa be az összes anyát és csavart a táblában feltüntetett csavarónyomatékiig.
10. Az ütközCE közepének alsó részén, fírésseljen ki egy 55mm széles és 105mm mély darabot.
11. Helyezze vissza az eltávolított elemet.

**A szétszerelés és a jármű alkatrészek összeillesztése érdekében, lásd a munkahelyi kézikönyvet.**

**Az összeillesztési utasítás és a csatlakozási eljárás érdekében, lásd a rajzot.**

### FONTOS

- \* Amennyiben a gépkocsin módosításra van szükség, kérjünk felvilágosítást kereskedCEnktCEl.
- \* Amennyiben a csatlakozási pontok bitumennel, vagy zajcsökkentCE anyaggal van bevonva, ezeket távolítsuk el.
- \* A jármű által maximálisan vontatható megengedett teher mértékérCEl tájékozódjunk kereskedCEnknél.
- \* **Fúrás során ügyeljünk arra, hogy elkerüljük az elektromos, a fék- és az üzemanyag-vezetékeket.**
- \* Amennyiben ponthegesztéssel rögzített anyagokkal találkozunk, vegyük le a róluk a mianyag sapkát.

\* A felszerelés után az útmutatót Cérizzük a gépjármű papírjaival együtt.

## **RUS** РУКОВОДСТВО ДЛЯ МОНТАЖА

1. Снять бампер вместе со стальным буферным брусом автомобиля.
2. Удалить резиновые пробки в указанных точках (см. рис. 1).
3. Просверлить отверстия диаметром 22 мм на месте вмятины А.
4. Удалить с шасси противозумовой материал на месте соприкосновения упорных кронштейнов.
5. Поставить упорные кронштейны В в точках С.
6. Поставить упорные кронштейны D в точках Е.
7. Установить буксирный крюк при помощи распорных втулок L = 118 мм.
8. Установить крюк с шаром, вместе со штепсельной платой, шайбами и самоконтращимися гайками.
9. Затянуть все болты и гайки в соответствии со значениями, указанными в таблице.
10. Выпилить из бампера в середине снизу часть размером 55мм шириной и 105мм глубиной.
11. Установить снятые ранее детали.

**Для инструкций по снятию и установке деталей автомобиля, обращайтесь к руководству для работников гаражей.**

**Информацию о монтаже и средствах крепления вы найдете в схеме.**

**ВНИМАНИЕ:**

\* Если потребуются изменения конструкции транспортного средства, следует посоветоваться с дилером автомобиля.

\* Если в точках прикрепления имеется слой битума или противозумовой материал, его следует удалить.

\* Сведения о максимально допустимой массе буксируемого прицепа Вы можете получить у дилера автомобиля.

\* При сверлении следите за тем, чтобы не задеть электропроводку и линии тормозной цепи и подачи горючего.

\* Удалите (если они имеются) пластмассовые затычки из приваренных гаек.

\* После монтажа крюка следует хранить настоящее руководство в комплекте с технической документацией автомобиля.

**LHS + RHS**

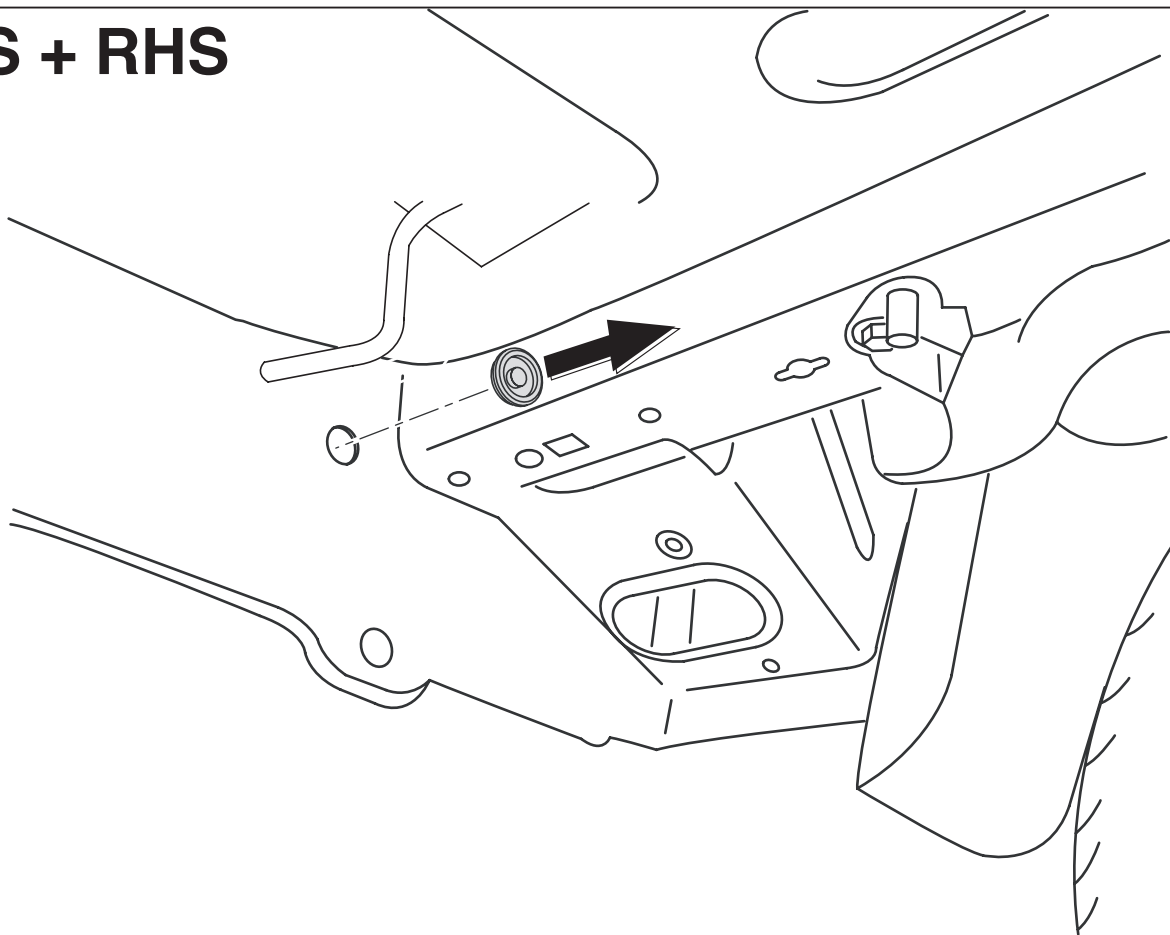

Fig.1